

NAUTIZ X5

Guía de inicio rápido



handheld

① Empaque

Las fotos que se observan a continuación pueden ser diferentes a las productos reales. Para comprar productos adicionales u opcionales, póngase en contacto con nuestro centro de asistencia al cliente.



Cuerpo principal del Nautiz X5



Batería (Alta capacidad)

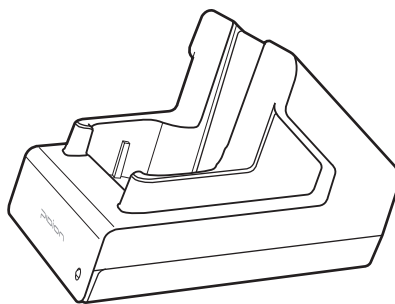

Cuna para el escritorio

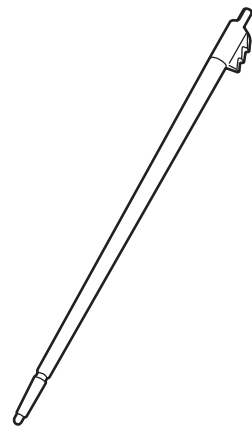

Stylus

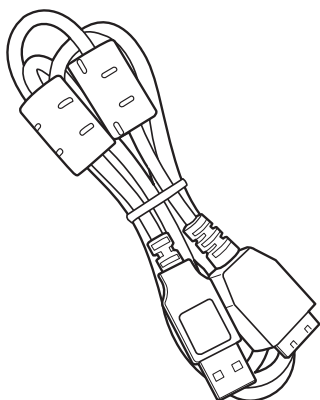

Cable USB

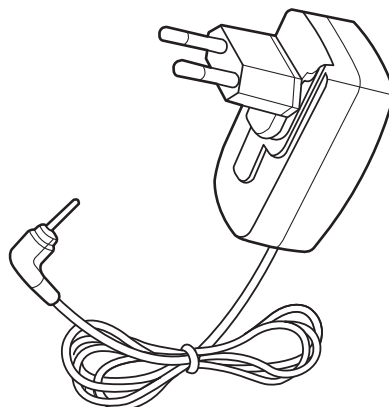

Adaptador

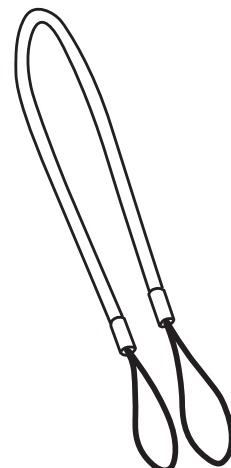

Cuerda para Stylus

② Su Nautiz X5

Las fotos que se observan a continuación pueden ser diferentes a los productos reales.

Para comprar productos adicionales u opcionales, póngase en contacto con nuestro centro de asistencia al cliente.

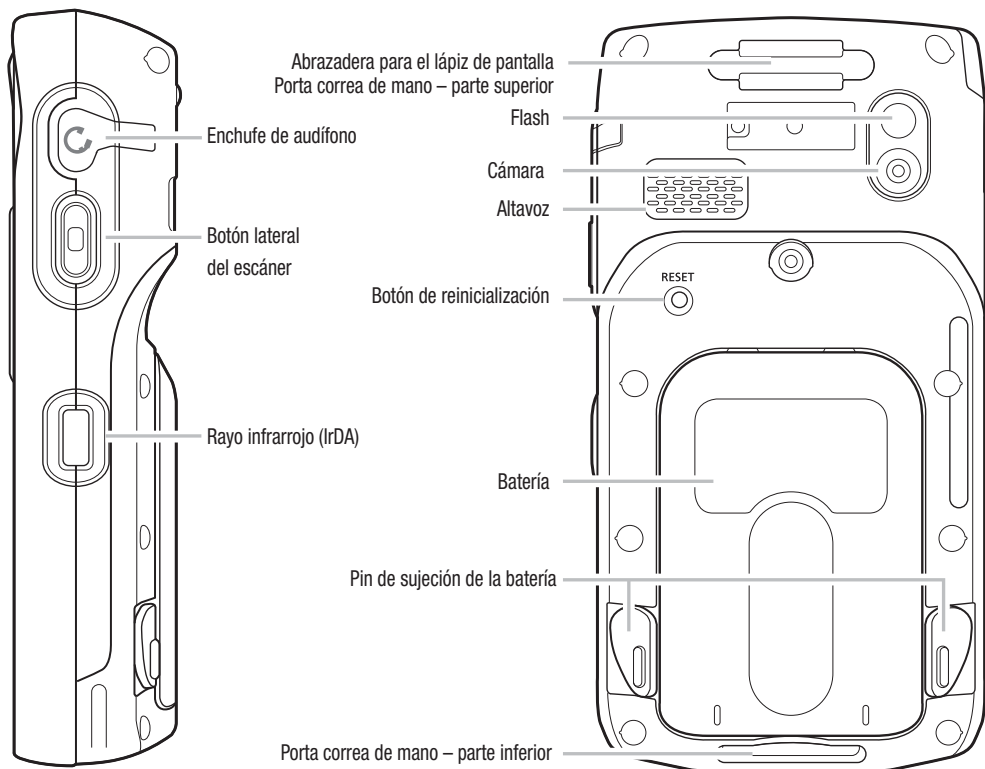
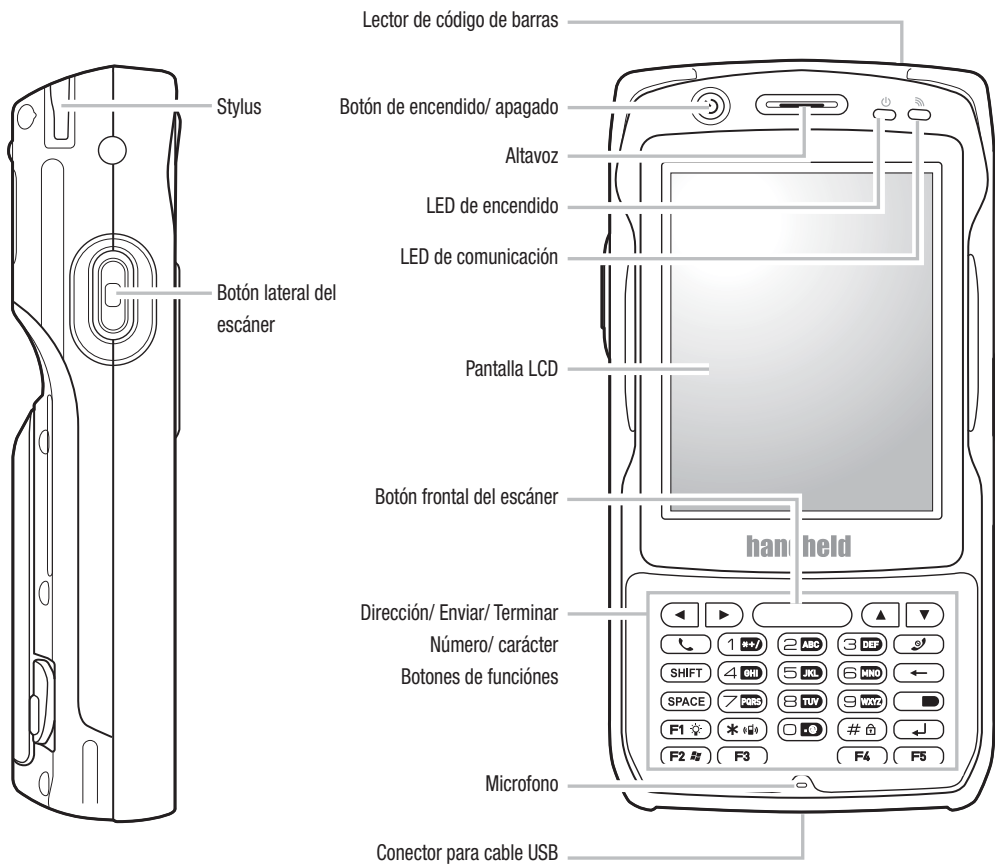

③ Cómo conectar / desconectar la batería

Las fotos que se observan a continuación pueden ser diferentes a los productos reales.

Para comprar productos adicionales u opcionales, póngase en contacto con nuestro centro de asistencia al cliente.

Para conectar la batería

- 1 Alinee la batería en la ranura e insértela en la dirección que marca la flecha.
- 2 Gire los pines de sujeción en ambos lados de la batería hacia adentro hasta que la batería quede sujeta.

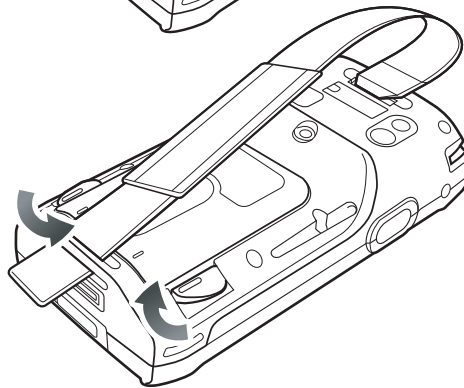
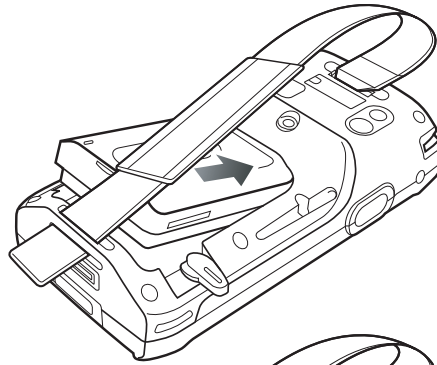

Para desconectar la batería

- 1 Apague el Nautiz X5.
- 2 Gire los pines de sujeción en ambos lados de la batería hacia afuera para desconectar la batería.
- 3 Saque la batería después de levantarla en la dirección que marca la flecha.

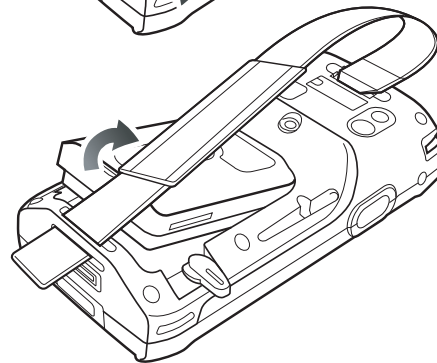
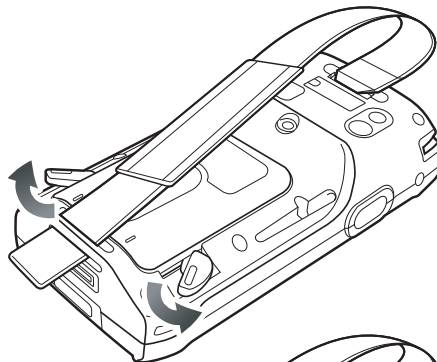

Retirar la batería sin apagar el equipo puede provocar problemas técnicos.

Apague totalmente el Nautiz X5 mediante el botón de encendido/apagado para evitar inconvenientes.

Cuando el Nautiz X5 falla en el encendido debido a que se retiró la batería sin apagarlo, por favor efectúe un hard reset del Nautiz X5. Presione al mismo tiempo los botones # + Enter + Reinicialización. Toda la información de la memoria RAM se borrará después de un hard reset.

④ Cómo instalar/ remover la tarjeta USIM/USAM

Para instalar la tarjeta USIM/USAM

Inserte la tarjeta USIM (o USAM) en la dirección que marca la flecha.

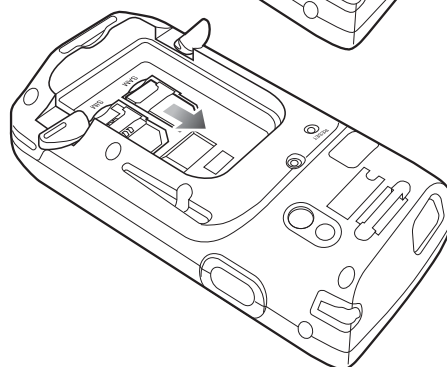
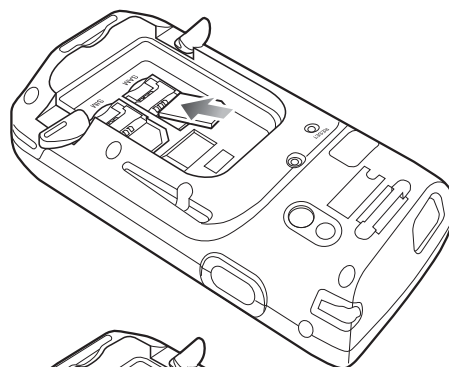

Para remover la tarjeta USIM

Retire la tarjeta USIM (o USAM) en la dirección de la que marca la flecha.

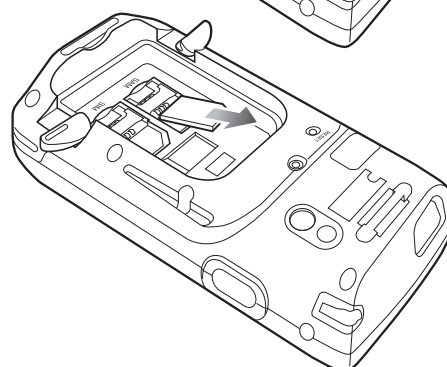
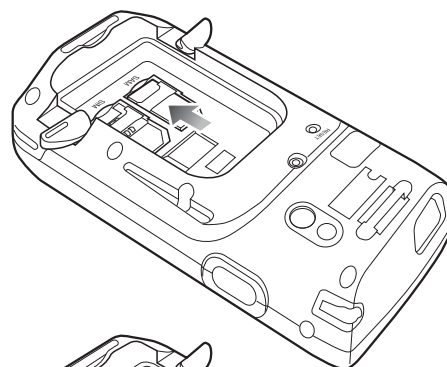

¿Qué es una tarjeta USIM?

La tarjeta USIM es una combinación de tarjeta SIM con información del suscriptor y una tarjeta Universal IC (UICC) que incluye. Información de comunicación y financiera e implementa diversas funciones, por ejemplo, funciones de autenticación del usuario y roaming global como una tarjeta única.



¿Qué es una tarjeta USAM?

La tarjeta USAM es una aplicación modular integrada de tarjeta inteligente que se monta dentro de un lector de tarjetas para autenticar la validez de tarjetas y estaciones, que impide que se revele información al codificar los datos de la comunicación y autentica y valida los mensajes de comunicación.

⑤ Encendido/apagado

Presione el botón de encendido/apagado en la parte superior de la estación para encenderla o apagarla.

Botón de encendido/apagado



⑥ Cómo utilizar el Stylus

Utilice el stylus para seleccionar/ ejecutar/ mover un objetivo en la pantalla. El stylus se puede separar del lado superior derecho de la estación.

Tap

Esto se utiliza para seleccionar o ejecutar un elemento al tocar el icono en la pantalla una vez con el stylus. Es similar a hacer clic con el botón derecho del ratón.

Arrastrar

Esto se utiliza para seleccionar varios elementos. Utilice la función arrastrar para seleccionar letras o imágenes. Es similar a arrastrar con el cursor del ratón.

Tap y retener

Esto se utiliza para visualizar la función de un elemento. Si hace tap y retiene el stylus sobre ésta, se abre un menú desplegable. Esto es similar a hacer clic con el botón derecho del ratón después de seleccionar un elemento con el ratón.



7 Cómo utilizar el teléfono



Para efectuar una llamada

Ejecute el programa "Teléfono" en el menú de inicio.

Ingrese un número de teléfono y presione 'Hablar' para efectuar la llamada.

Volver a discar

Seleccione el botón 'Hablar' sin ingresar un nuevo número telefónico.

El teléfono automáticamente llamará al número de teléfono previamente ingresado.

 : Tecla de retroceso

 : Puede efectuar una llamada a un número de discado rápido especificado en el discado rápido o Editar/ Agregar/ Borrar números de teléfono en el Menú de la pantalla de discado rápido. (Se pueden almacenar hasta 98 números de discado rápido).

 : Lista de llamadas entrantes, salientes y perdidas.

 : Para efectuar una llamada

Para recibir una llamada

Seleccione 'Hablar' en el teclado o el botón 'Hablar' en la pantalla cuando recibe una llamada. La identificación del número de la llamada entrante difiere del utilizado por el Nautiz X5. (La libreta de direcciones USIM no es compatible con la libreta de direcciones del Nautiz X5).

Para rechazar una llamada

Seleccione el botón 'Ignorar' en la pantalla del Nautiz X5 o el botón  en el teclado para rechazar una llamada entrante.

Para terminar la llamada

Seleccione el botón 'Terminar' en la pantalla o el botón  en el teclado.

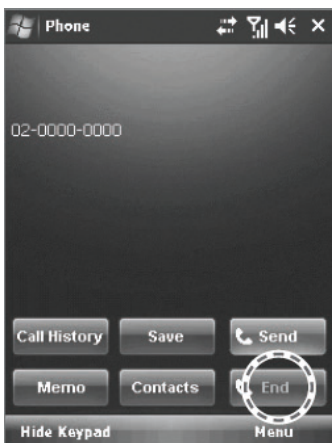
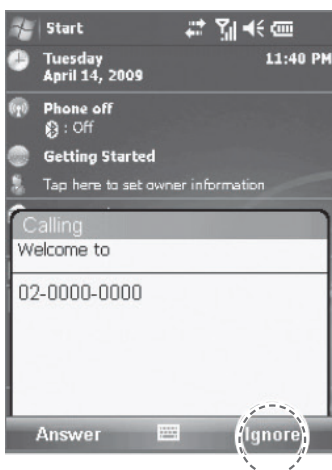
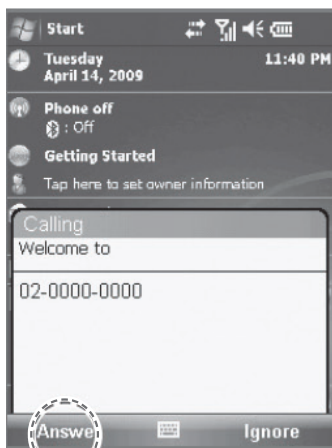

⑧ Cómo utilizar el escáner

Para utilizar el escáner

Presione el botón (frontal del escáner) o (lateral del escáner) para iniciar el escaneo de un código de barras. La información del código de barras escaneado se guarda automáticamente en el Nautiz X5.



Cómo escanear un código de barras

Para escanear un código de barras, mantenga una distancia de unos 10 cm. entre el código de barras y la ventana del escáner y escanee el código de barras con el ángulo correcto.

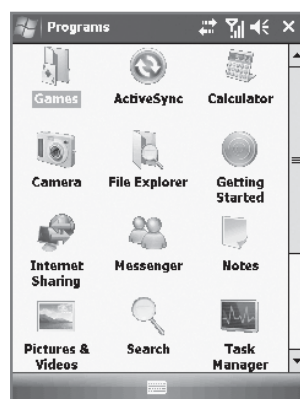
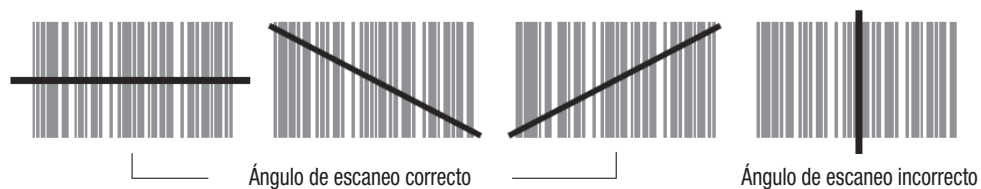

Cómo verificar la información del código de barras escaneado

Ejecute el programa <Memo> y seleccione [Nuevo ...] antes de efectuar el escaneo.

La información del código de barras escaneado aparece en el archivo [Nuevo].

El código de barras escaneado se guarda automáticamente en [Memo].

La información del código de barras no se guardará si usted cierra el programa [Memo] sin dar la orden de guardar.

Seleccione el programa <Menú> del programa [Memo] y luego [Adjuntar], para guardar el código de barras escaneado.



Para utilizar el código de barras con un programa específico, póngase en contacto con el fabricante del programa específico.

⑨ Cómo utilizar la cámara



Cómo capturar imágenes y vídeos

Presione el botón (frontal del escáner) en el Nautiz X5 para capturar imágenes o vídeos mientras se ejecuta el programa de la cámara. La imagen o vídeo tomado se guardará automáticamente en el álbum.

Cámara : Seleccione [Cámara] en el [Inicio]

Vídeo: Seleccione [Cámara] en el [Inicio] > Seleccione [Vídeo] en el <Menú> del programa de la Cámara

Modo: Coloque el parámetro Normal / Disparo continuo / Temporizador desde seleccionar [cámara] del programa > Seleccione [Modo] del <Menú> en el programa de la cámara

Resolución: Opción para [480*640]/[600*800]/[768*1024]/[1536*2048]

Flash: Coloque la opción flash desde seleccionar [Cámara] del programa Seleccione [Flash] desde el <Menú> en el programa de la Cámara

Pantalla completa: Coloque el tamaño de pantalla desde seleccione [Cámara] del programa > Seleccione [Pantalla completa] desde <Menú> en el programa de la Cámara

Opción: Coloque la opción Nombre/ Almacenar / Archivo desde seleccione [Cámara] del programa > Seleccione [Opción] desde <Menú> en el programa de la Cámara

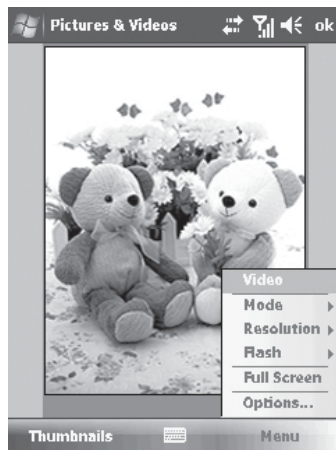

Cómo visualizar el álbum

Seleccione <Imagen> desde [Miniaturas]

En Miniaturas, edite y seleccione la opción para Zoom, Exposición de diapositivas, antecedentes del Nautiz X5, etc.

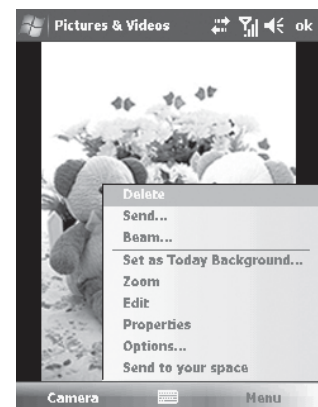
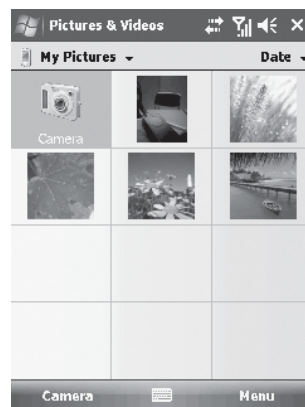
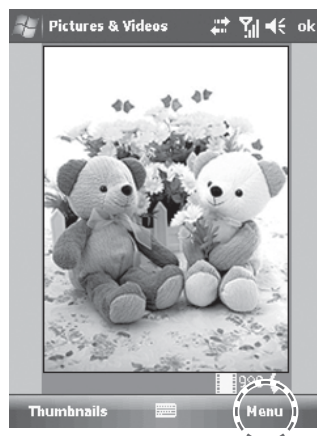

Si el nivel de la batería es bajo, el programa no se ejecutará o el Nautiz X5. Se apagará automáticamente. Si el programa no se utiliza durante más de un minuto, la luz posterior se apagará automáticamente. La función de Vídeo puede ser diferente si los usuarios se manejan con su propia interfaz API.

10 Cómo conectar ActiveSync

Cómo instalar ActiveSync

- 1 Acceda al sitio web de Microsoft para descargar [Microsoft ActiveSync]
- 2 Cuando se le solicite [Acuerdo de licencia] para la descarga, por favor seleccione [Acuerdo].
Complete el nombre del usuario y organización en Información del cliente y especifique [carpeta Guardada] para guardar el programa ActiveSync.
- 3 Cuando se completa la descarga, [Microsoft ActiveSync] estará instalado y listo para ser utilizado.



[Microsoft ActiveSync] debe estar instalado en el PC del usuario antes de conectar el Nautiz X5. No instale el programa [Microsoft ActiveSync] nuevamente si el usuario ya tiene uno. Según la versión de [Microsoft ActiveSync], la imagen en pantalla de ActiveSync puede ser diferente.

Cómo utilizar ActiveSync

- 1 Conecte el Nautiz X5 en la base o en sí al PC del usuario utilizando el cable USB.

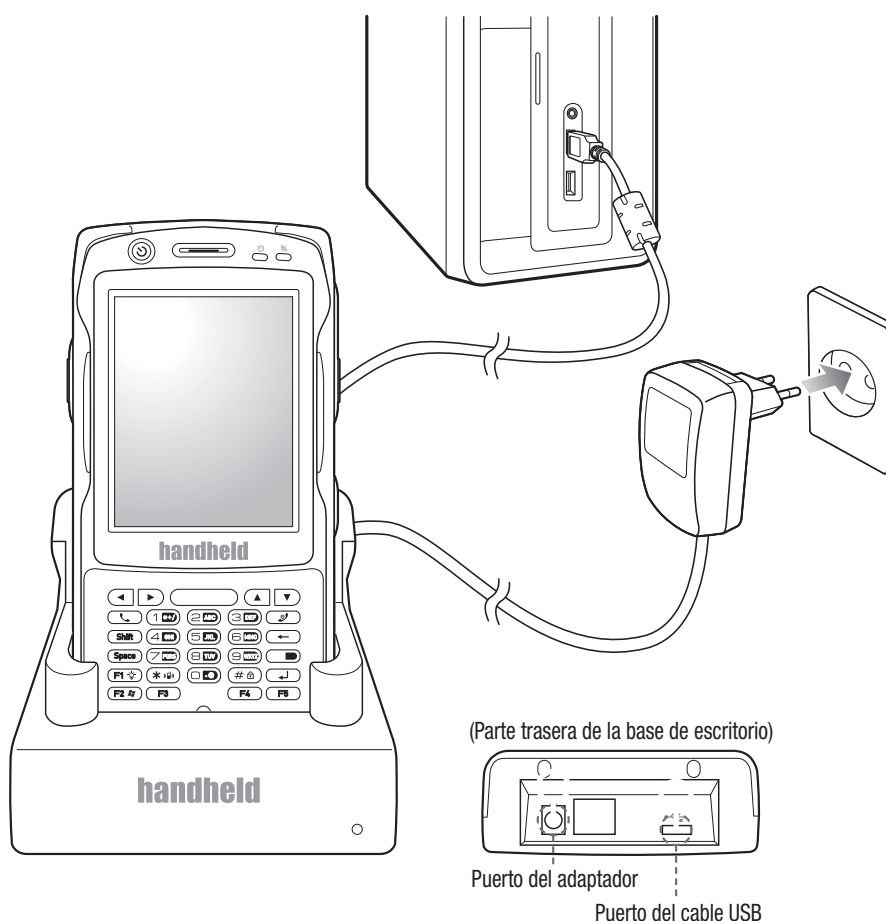

- 2 Si el Nautiz X5 está conectado al PC del usuario, el programa [Microsoft ActiveSync] se ejecutará automáticamente. Seleccione el botón [Buscar] en el PC.
- 3 Verifique, edite y transfiera una imagen, documento, información de código de barras, música guardada en El Nautiz X5 al PC del usuario desde la carpeta <Dispositivo móvil>.

11 Cómo conectar ActiveSync



CAUTION

La imagen en pantalla de ActiveSync [Window CE] puede ser diferente de la de [Window Mobile], pero la función es la misma.

Antes de utilizar el Nautiz X5 al principio, el usuario puede instalar o eliminar el programa de [Microsoft ActiveSync].

Preguntas Frecuentes al utilizar ActiveSync

Cuando se despliega el mensaje 'Dispositivo desconocido' después que el PC detecta un nuevo dispositivo USB, verifique que el Nautiz X5 está encendido y vuelva a insertarlo en la base de escritorio.

Cuando el estado "Conectando" continúe por más tiempo que lo usual, Retire el Nautiz X5 de la base de escritorio.

Establezca la conexión nuevamente con el Nautiz X5 desde [Parámetros de conexión] -> [Permitir conexión USB].

Si sigue fallando la detección y conexión del Nautiz X5, verifique las condiciones del cable anfitrión USB.

Retire el Nautiz X5 de la cuna de escritorio y reinicie el PC del usuario. Intente nuevamente utilizar ActiveSync.